

Учредитель: Департамент имущественных и земельных отношений ОА г. Якутска. 677000, г. Якутск, пр-т Ленина, 15
Газета зарегистрирована Управлением Роскомнадзора по Республике Саха (Якутия) ПИ №ТУ14-00297 от 29.08.2012 г.

Директор
Толстяков Алексей Прокопьевич
Главный редактор
Дружина Анжелика Геннадьевна

Телефон: 21-83-45
Адрес редакции:
677000, г. Якутск, ул. Хабарова, 27/1

Верстка Олесов Виктор

Материалы предоставлены отделом пресс-службы
Окружной администрации города Якутска.



Отпечатано в Якутской республиканской типографии им. Ю.А. Гагарина.
Адрес: г. Якутск, пер. Вилюйский, 20.
Время подписания номера в печать по графику 20.00. Номер подписан в 20.00.
Тираж 130 экз.

Распространяется по подписке и бесплатно.
Редакция за содержание рекламных объявлений ответственности не несет.

За информацию и текст, опубликованные под знаком «Реклама», несет ответственность рекламодатель.

При перепечатке материалов ссылка на «Эхо столицы» обязательна.

Подписной индекс П3583
Эхо столицы официальный

Полные версии документов смотрите на сайте yakutskcity.ru, в разделе Администрация / Документы

ИЗВЕЩЕНИЕ О ПРОВЕДЕНИИ СОБРАНИЯ О СОГЛАСОВАНИИ МЕСТОПОЛОЖЕНИЯ ГРАНИЦЫ ЗЕМЕЛЬНОГО УЧАСТКА

Кадастровым инженером Неустроевым Егором Михайловичем (адрес электронной почты egor.neustroev.ykt@mail.ru, контактный телефон 89148293500, № регистрации в государственном реестре лиц, осуществляющих кадастровую деятельность 22226) выполняются кадастровые работы в отношении земельного участка с кадастровым № 14:35:112003:9661, расположенного РС(Я), г. Якутск, с. Хатассы, ул. Яринская з/у 125.

Заказчиком кадастровых работ является Яковлева Марфа Константиновна.

Собрание заинтересованных лиц по поводу согласования местоположения границы состоится 02 октября 2023 г. по адресу: г. Якутск, ул. Лермонтова, д. 138 корп. 3 кв. 5 в 14 часов 00 минут.

С проектом межевого плана земельного участка можно ознакомиться по адресу: г. Якутск, ул. Лермонтова, д. 138 корп. 3 кв. 5.

Обоснованные возражения по проекту межевого плана и требования о проведении согласования местоположения границ земельных участков на местности принимаются с 01 сентября 2023 г. по 02 октября 2022 г. по адресу: г. Якутск, ул. Лермонтова, д. 138 корп. 3 кв. 5.

Смежные земельные участки, с правообладателями которых требуется согласовать местоположение границы: 14:35:112003:9662, адрес участка: РС(Я), г.о. город Якутск, с Хатассы, ул. Яринская з/у 125/1; 14:35:112001:1314, адрес участка: РС(Я), г.о. город Якутск, с Хатассы, ул. Яринская, з/у 127; 14:35:112001:1315, адрес участка: РС(Я), г.о. город Якутск, с Хатассы, ул. Яринская, з/у 127/1.

При проведении согласования местоположения границ при себе необходимо иметь документ, удостоверяющий личность, а также документы о правах на земельный участок.

Сведения о выявленных фактах недостоверности в сведениях, предоставленных зарегистрированными кандидатами в депутаты Якутской городской Думы

№	ФИО кандидата	Предоставлено кандидатом	Результаты проверки	Организация, предоставившая информацию
Доходы				
	Аммосов Михаил Петрович	0	649 126,09 руб.	УФНС по Республике Саха (Якутия)
	Аммосов Мичил Васильевич	0	1520 362,81 руб.	УФНС по Республике Саха (Якутия)
	Бронов Алексей Андреевич	0	357 420,00 руб.	УФНС по Республике Саха (Якутия)
	Винокуров Александр Николаевич	0	878 388,27 руб.	УФНС по Республике Саха (Якутия)
	Дмитриев Владислав Михайлович	0	1 698 892 руб.	УФНС по Республике Саха (Якутия)
	Иванова Наталия Ивановна	0	294 929,82 руб.	УФНС по Республике Саха (Якутия)
	Колодезникова Кэскилээнэ Сергеевна	0	539 313,40 руб.	УФНС по Республике Саха (Якутия)
	Лаппаров Дмитрий Владимирович	0	2 488 081,36 руб.	УФНС по Республике Саха (Якутия)
	Федоров Евгений Гаврильевич	0	465 582,00 руб.	УФНС по Республике Саха (Якутия)
	Антоева Татьяна Семеновна	0	856 248,43 руб.	УФНС по Республике Саха (Якутия)
	Антошкин Данил Евгеньевич	0	581 844,83 руб.	УФНС по Республике Саха (Якутия)
	Борисов Юрий Иванович	0	655 911,35 руб.	УФНС по Республике Саха (Якутия)
	Дьячковская Лариса Афанасьевна	0	579 767,28 руб.	УФНС по Республике Саха (Якутия)
	Иванова Сардана Афанасьевна	0	967 913,68 руб.	УФНС по Республике Саха (Якутия)
	Корякина Елизавета Афанасьевна	0	1 435 010,77 руб.	УФНС по Республике Саха (Якутия)
	Лебедев Станислав Владимирович	0	525 304,32 руб.	УФНС по Республике Саха (Якутия)
	Лобанов Николай Николаевич	0	375 028,99 руб.	УФНС по Республике Саха (Якутия)
	Маркова Сардана Алексеевна	0	130 783,63 руб.	УФНС по Республике Саха (Якутия)
	Протопопов Прокопий Владимирович	0	145 277,12 руб.	УФНС по Республике Саха (Якутия)
	Слепцов Артур Константинович	0	230 329,04 руб.	УФНС по Республике Саха (Якутия)
	Федорова Наина Алексеевна	0	529 115,01 руб.	УФНС по Республике Саха (Якутия)
	Эверстов Айсен Николаевич	0	585 255,09 руб.	УФНС по Республике Саха (Якутия)
	Вольнкина Ефросиния Николаевна	0	609 807,39 руб.	УФНС по Республике Саха (Якутия)
	Данилова Анастасия Евгеньевна	0	135 667,97 руб.	УФНС по Республике Саха (Якутия)
	Дардаев Александр Алексеевич	0	1 189 854,4 руб.	УФНС по Республике Саха (Якутия)
	Степанов Алексей Федотович	0	1 950 927,1 руб.	УФНС по Республике Саха (Якутия)
	Александров Вячеслав Вячеславович	0	297 758,48 руб.	УФНС по Республике Саха (Якутия)
	Андреев Виктор Борисович	0	606 726,19 руб.	УФНС по Республике Саха (Якутия)
	Белолобский Станислав Владиславович	0	1 322 674,82 руб.	УФНС по Республике Саха (Якутия)
	Бочкарев Евгений Валерьевич	0	270 234 руб.	УФНС по Республике Саха (Якутия)
	Буцаев Михаил Николаевич	0	1 178 194,53 руб.	УФНС по Республике Саха (Якутия)
	Евсеев Михаил Михайлович	0	993 938,67 руб.	УФНС по Республике Саха (Якутия)
	Моисеева Галина Дмитриевна	0	1 290 808,70 руб.	УФНС по Республике Саха (Якутия)
	Пак Владимир Васильевич	0	1 035 457,83 руб.	УФНС по Республике Саха (Якутия)
Недвижимое имущество				
	Куприянов Степан Спиридонович	0	земельный участок по адресу: Саха (Якутия) респ., Мегино-Кангалаский, с Майя, площадь 947 кв.м., общая совместная собственность; жилое здание по адресу: Республика Саха (Якутия), Мегино-Кангалаский, с Майя, площадь 49,5 кв.м., общая совместная собственность.	Управление Росреестра по Республике Саха (Якутия)

Федоров Евгений Гаврильевич	0	Республика Саха (Якутия), г. Якутск, земельный участок, площадь - 430588 кв.м., собственность Республика Саха (Якутия), г. Якутск, земельный участок, площадь - 521236 кв.м., собственность, Республика Саха (Якутия), г. Якутск, земельный участок, площадь - 1261 кв.м., собственность Республика Саха (Якутия), г. Якутск, земельный участок, площадь - 1372 кв.м., собственность; - Республика Саха (Якутия), г. Якутск, земельный участок, площадь - 999 кв.м., собственность; - Республика Саха (Якутия), г. Якутск, земельный участок, площадь - 999 кв.м., собственность; - Республика Саха (Якутия), г. Якутск, земельный участок, площадь - 1000 кв.м., собственность; - Республика Саха (Якутия), г. Якутск, земельный участок, площадь - 999 кв.м., собственность; - Республика Саха (Якутия), г. Якутск, земельный участок, площадь - 1212 кв.м., собственность; - Республика Саха (Якутия), г. Якутск, земельный участок, площадь - 30000 кв.м., собственность; - Республика Саха (Якутия), г. Якутск, с. Тулагино, земельный участок, площадь - 1200 кв.м., собственность; - Республика Саха (Якутия), Хангаласский улус, Мальжагарский 2-й наслег, с. Еланка, земельный участок, площадь - 1000 кв.м., собственность.	Управление Росреестра по Республике Саха (Якутия)
Лаппаров Дмитрий Владимирович	0	Республика Саха (Якутия), г. Якутск, земельный участок, площадь - 943 кв.м., собственность.	Управление Росреестра по Республике Саха (Якутия)
Колодезникова Кэскилээнэ Сергеевна	0	Республика Саха (Якутия), г. Якутск, земельный участок, площадь - 584 кв.м., собственность Республика Саха (Якутия), г. Якутск, вид жилого помещения - квартира, площадь - 70.9 кв.м., собственность	Управление Росреестра по Республике Саха (Якутия)
Аммосов Михаил Петрович	0	жилое помещение по адресу: Республика Саха (Якутия), г. Якутск, площадь 44,4 кв.м., собственность.	Управление Росреестра по Республике Саха (Якутия)
Аммосов Иннокентий Иннокентьевич	0	земельный участок по адресу: Республика Саха (Якутия), город Якутск, земельный участок, площадь 1195 кв.м., собственность; жилое помещение по адресу: Республика Саха, г. Якутск, площадь 47,2 кв.м., собственность.	Управление Росреестра по Республике Саха (Якутия)
Алексеев Василий Александрович	0	жилое помещение по адресу: Республика Саха (Якутия), г. Якутск, площадь 35,3 кв.м., собственность.	Управление Росреестра по Республике Саха (Якутия)
Иванова Наталья Ивановна	0	Республика Саха (Якутия), город Якутск, квартира, площадь - 50 кв.м., общая совместная собственность.	Управление Росреестра по Республике Саха (Якутия)
Петров Гаврил Николаевич	1. Республика Саха (Якутия), 55.70 кв.м., н/д	Республика Саха (Якутия), г. Якутск, вид жилого помещения - квартира, площадь - 55.7 кв.м., общая совместная собственность; - Республика Саха (Якутия), п. Жатай, земельный участок, площадь - 1177 кв.м., общая совместная собственность.	Управление Росреестра по Республике Саха (Якутия)
Антоева Татьяна Семеновна	0	жилое помещение по адресу: Республика Саха, г. Якутск, площадь 45,1 кв.м., Собственность.	Управление Росреестра по Республике Саха (Якутия)
Борисов Юрий Иванович	0	земельный участок по адресу: Республика Саха (Якутия), у Мегино-Кангаласский, с Тумул, площадь 4122 кв.м., собственность; жилое здание по адресу: Республика Саха (Якутия), г. Якутск, площадь 197,5 кв.м., Общая совместная собственность; земельный участок по адресу: Республика Саха (Якутия), г. Якутск, , площадь 1065 кв.м., Общая совместная собственность; жилое помещение по адресу: Республика Саха (Якутия), г. Якутск, площадь 47,7 кв.м., Общая совместная собственность; машино-место по адресу: Республика Саха (Якутия), г. Якутск, машино-место, площадь 16,4 кв.м., собственность; жилое помещение по адресу: город Москва, площадь 35,4 кв.м., Общая совместная собственность.	Управление Росреестра по Республике Саха (Якутия)
Васильев Василий Васильевич	0	земельный участок по адресу: Республика Саха (Якутия), городской округ "город Якутск", с Пригородный, площадь 1293 кв.м., Общая совместная собственность; жилое здание по адресу: Республика Саха (Якутия), городской округ город Якутск, с Пригородный, площадь 486,6 кв.м., Общая совместная собственность; машино-место по адресу: Республика Саха (Якутия), г. Якутск, площадь 19,6 кв.м., Собственность; жилое помещение по адресу: Республика Саха (Якутия), г. Якутск, площадь 53,7 кв.м., Общая совместная собственность.	Управление Росреестра по Республике Саха (Якутия)
Ефремов Афанасий Николаевич	0	жилое здание по адресу: Республика Саха (Якутия), г. Якутск, площадь 523,7 кв.м., Общая долевая собственность: доля в праве 44/527; земельный участок по адресу: Саха (Якутия) респ, г Якутск, площадь 746 кв.м., общая долевая собственность.	Управление Росреестра по Республике Саха (Якутия)
Иванова Сардана Афанасьевна	0	жилое помещение по адресу: Республика Саха (Якутия), г. Якутск, площадь 62,4 кв.м, Собственность.	Управление Росреестра по Республике Саха (Якутия)
Маркова Сардана Алексеевна	0	земельный участок по адресу: Республика Саха, г. Якутск, площадь 999 кв.м., Собственность; нежилое помещение по адресу: Республика Саха (Якутия), г. Якутск, площадь 11,7 кв.м., Общая совместная собственность; жилое помещение по адресу: Республика Саха, г. Якутск, площадь 61,5 кв.м., Общая совместная собственность	Управление Росреестра по Республике Саха (Якутия)
Протопопов Прокопий Владимирович	0	Республика Саха (Якутия), "город Якутск" г.о., Хатассы с, площадь 160,5 кв.м., Общая совместная собственность; нежилое здание по адресу: Республика Саха (Якутия), городской округ город Якутск, с Хатассы, площадь 91,3 кв.м., Общая совместная собственность; земельный участок по адресу: Республика Саха, г. Якутск, с. Хатассы, площадь 1568 кв.м., Общая совместная собственность; жилое помещение по адресу: Республика Саха (Якутия), городской округ "город Якутск", г. Якутск, площадь 56,6 кв.м., Общая долевая собственность.	Управление Росреестра по Республике Саха (Якутия)
Эверстов Айсен Николаевич	0	жилое помещение по адресу: Республика Саха, г. Якутск, площадь 61,8 кв.м., собственность;	Управление Росреестра по Республике Саха (Якутия)
Александров Вячеслав Вячеславович	0	Квартира, Республика Саха (Якутия), г. Якутск, 82.3 кв.м., Общая совместная собственность;	Управление Росреестра по Республике Саха (Якутия)
Белолобский Станислав Владиславович	0	Квартира, Республика Саха (Якутия), городской округ город Якутск, г. Якутск, 63.9 кв.м., Собственность.	Управление Росреестра по Республике Саха (Якутия)

Буцаев Михаил Николаевич	0	Квартира, Республика Саха (Якутия), г Якутск, 66.7 кв.м., Общая совместная собственность; Жилое здание, 65.9 кв.м., Общая совместная собственность; Земельный участок, Краснодарский край, р-н. Приморско-Ахтарский, с/о. Бриньковский, 940 кв.м., Собственность.	Управление Росреестра по Республике Саха (Якутия)
Додон Виталий Викторович	0	Земельный участок, Республика Саха (Якутия), г Якутск, 1187 кв.м., Собственность.	Управление Росреестра по Республике Саха (Якутия)
Евсеев Михаил Михайлович	0	Земельный участок, Республика Саха (Якутия) г. Якутск 812 кв.м., Общая совместная собственность; Земельный участок, Саха (Якутия) респ, г Якутск, 28 кв.м., Общая совместная собственность; Нежилое здание, Республика Саха (Якутия), г.Якутск, 50 кв.м., Общая совместная собственность; Нежилое здание, Республика Саха, г. Якутск, 22.7 кв.м., Общая совместная собственность; Квартира, Республика Саха, г. Якутск, 90 кв.м., Общая совместная собственность; Квартира, Республика Саха, г. Якутск, 71.1 кв.м., Общая совместная собственность.	Управление Росреестра по Республике Саха (Якутия)
Евсеев Михаил Михайлович	0	Земельный участок, Республика Саха (Якутия) г. Якутск 812 кв.м., Общая совместная собственность; Земельный участок, Саха (Якутия) респ, г Якутск, 28 кв.м., Общая совместная собственность; Нежилое здание, Республика Саха (Якутия), г.Якутск, 50 кв.м., Общая совместная собственность; Нежилое здание, Республика Саха, г. Якутск, 22.7 кв.м., Общая совместная собственность; Квартира, Республика Саха, г. Якутск, 90 кв.м., Общая совместная собственность; Квартира, Республика Саха, г. Якутск, 71.1 кв.м., Общая совместная собственность.	Управление Росреестра по Республике Саха (Якутия)
Моисеева Галина Дмитриевна	0	Квартира, Красноярский край, г.Красноярск, 55 кв.м., Собственность; Квартира, Красноярский край, г. Красноярск, 41.9 кв.м., Собственность.	Управление Росреестра по Республике Саха (Якутия)
Пак Владимир Васильевич	0	Квартира, Республика Саха, г. Якутск, 104.7 кв.м., Общая долевая собственность.	Управление Росреестра по Республике Саха (Якутия)
Попов Григорий Петрович	0	Республика Саха (Якутия), г Якутск, земельный участок, площадь - 1000 кв.м., собственность; - Республика Саха (Якутия), Намский улус, с.Кысыл-Сыр, земельный участок, площадь - 1200 кв.м., общая совместная собственность; - Республика Саха (Якутия), у. Намский, с. Намцы, вид.жилого помещения - квартира, площадь - 46.1 кв.м., общая долевая собственность - 1/3.	Управление Росреестра по Республике Саха (Якутия)
Чибирев Сергей Александрович	1. квартиры, комнаты Республика Саха (Якутия), 50.00 кв.м., н/д	Земельный участок, Республика Саха (Якутия), г. Якутск, площадь - 28 кв.м., собственность Квартира, Республика Саха (Якутия), г. Якутск, площадь - 52,2 кв.м., общая долевая собственность Нежилое помещение, Республика Саха (Якутия), г. Якутск, площадь 23.8 кв.м., собственность	Управление Росреестра по Республике Саха (Якутия)
Чикачев Чагыл Олегович	0	Республика Саха (Якутия), г. Якутск, вид жилого помещения - квартира, площадь - 67.6 кв.м., собственность; Республика Саха, г. Якутск, земельный участок, площадь - 1035 кв.м., собственность.	Управление Росреестра по Республике Саха (Якутия)
Павлова Светлана Николаевна	0	Республика Саха (Якутия), г. Якутск, земельный участок, площадь - 1000 кв.м., собственность.	Управление Росреестра по Республике Саха (Якутия)
Огонеров Айылган Николаевич	0	Республика Саха (Якутия), город Якутск, вид жилого помещения - квартира, площадь - 65.8 кв.м., общая совместная собственность.	Управление Росреестра по Республике Саха (Якутия)
Лаврентьева Айгалина Олеговна	0	Республика Саха (Якутия), г. Якутск, вид жилого помещения - квартира, площадь - 42.8 кв.м., общая совместная собственность; Республика Саха (Якутия), г. Якутск, вид жилого помещения - квартира, площадь - 76.6 кв.м., общая совместная собственность; Республика Саха (Якутия), у. Олекминский, с. Дабан, здание, площадь - 50.9 кв.м., собственность; Республика Саха (Якутия), у. Олекминский, с. Дабан, , земельный участок, площадь - 2520 кв.м., собственность; Республика Саха (Якутия), г. Якутск, помещение - гаражный бокс, площадь - 24.4 кв.м., собственность.	Управление Росреестра по Республике Саха (Якутия)
Алексеева Людмила Анатольевна	0	Республика Саха (Якутия), г. Якутск, вид жилого помещения - квартира, площадь - 71.2 кв.м., общая совместная собственность; Республика Саха (Якутия), городской округ "город Якутск", г. Якутск, вид жилого помещения - квартира, площадь - 64.4 кв.м., общая совместная собственность; Республика Саха (Якутия), г Якутск, земельный участок, площадь - 4050 кв.м., общая долевая собственность - доля в праве общей долевой собственности пропорциональна размеру общей площади помещения; Республика Саха (Якутия), г. Якутск, земельный участок, площадь - 2309 кв.м., собственность.	Управление Росреестра по Республике Саха (Якутия)
Хамедов Мирвахиджон Мирхокимович	0	Забайкальский край, р-н Борзинский, земельный участок, площадь - 599996 кв.м., собственность; Забайкальский край, Борзинский район, с. Ключевское, здание - жилой дом, площадь - 30.7 кв.м., собственность.	Управление Росреестра по Республике Саха (Якутия)
Джумаев Аслан Миралиевич	0	Республика Саха (Якутия), Вилюйский улус, г. Вилюйск, объект незавершенного строительства, собственность.	Управление Росреестра по Республике Саха (Якутия)
Барабанов Нюргун Михайлович	0	Республика Саха (Якутия), г. Якутск, вид жилого помещения - квартира, площадь - 31.7 кв.м., общая совместная собственность; Республика Саха (Якутия), город Якутск, вид жилого помещения - квартира, площадь - 57.6 кв.м., общая совместная собственность; Республика Саха (Якутия), у. Намский, с. Аппаны, земельный участок, площадь - 1085 кв.м., общая совместная собственность.	Управление Росреестра по Республике Саха (Якутия)
Сергеев Максим Дмитриевич	0	Республика Саха (Якутия), г. Якутск, вид жилого помещения - квартира, площадь - 70.8 кв.м., общая долевая собственность - 1/5.	Управление Росреестра по Республике Саха (Якутия)
Аскритов Павел Николаевич	0	Жилое здание, Республика Саха, г. Якутск, 91.9 кв.м., Общая долевая собственность, доля в праве 1/3; Нежилое здание, Республика Саха (Якутия), город Якутск, 66.1 кв.м., Общая долевая собственность, доля в праве 1/3; Земельный участок, Республика Саха (Якутия) г. Якутск, дом 1/5, 919 кв.м., Общая долевая собственность, доля в праве 1/3.	

Table with columns: Категория, 2023, 2024, 2025, 2026, 2027. Rows include 'Итого' and 'в том числе по годам реализации'.

ОКРУЖНАЯ АДМИНИСТРАЦИЯ ГОРОДА ЯКУТСКА ДЮКУССКАЯ КУОРАТ ЭУОКРУТЭН ДЬААЛТАТА ПОСТАНОВЛЕНИЕ УУРААХ

О нормативах бюджетной обеспеченности на содержание органов местного самоуправления, муниципальных казенных, бюджетных автономных учреждений городского округа «город Якутск» в новой редакции

В соответствии с постановлением Правительства Республики Саха (Якутия) от 24 декабря 2009 года № 571 «Об установлении нормативов формирования расходов на содержание органов местного самоуправления муниципальных образований Республики Саха (Якутия)»...

- 1. Установить нормативы финансовой обеспеченности на отдельные виды расходов согласно приложению № 1 настоящего постановления.
2. Установить натуральные нормы на отдельные виды расходов согласно приложению № 2 настоящего постановления.
3. Применить финансовые нормы, установленные в приложении № 1, с учетом индекс-дефлятора в соответствии с прогнозом социально-экономического развития Республики Саха (Якутия)...

Глава Е.Н. Григорьев

Приложение № 1 к постановлению Округной администрации г. Якутска от 01.09.2023 г. № 247а

НОРМАТИВЫ финансовой обеспеченности на отдельные виды расходов на содержание органов местного самоуправления, муниципальных казенных, бюджетных и автономных учреждений городского округа «город Якутск»

Table with columns: N, Наименование расходов, Единица измерения, Норматив в ценах на 2022 год, в руб. Rows include 'Капитальные расходы', 'Технические средства', 'Командировочные расходы'.

Table with columns: Предметы территории РФ, в день <?>, на 1 учреждение, 22 902,16. Rows include 'Подписка на периодические издания', 'Приобретение предметов мебели', 'Приобретение оборудования'.

Table with columns: Предметы территории РФ, в день <?>, на 1 работница, 5 650,93. Row: 'Средства и средства индивидуальной защиты МОП'.

Примечание: <1> - данные расходы закладываются по фактической потребности при вступлении срока полезного использования при наличии обоснованных документов; <2> - не учитывают приобретение и обновление специализированных программ (WINNR, Гарант, Консультант, 1С: Бухгалтерия, «ЕСД» и т.д.), которые рассчитываются по фактической потребности; <3> - лицам, замещающим муниципальные должности, оплата производится по фактическим затратам, подтвержденным соответствующим документами...

«О размере и порядке выплаты стипендий в иностранной валюте и надбавок к стипендиям в иностранной валюте при служебных командировках на территории иностранных государств работников, заключивших трудовой договор о работе в федеральных государственных органах, работников государственных внебюджетных фондов Российской Федерации, федеральных государственных учреждений»;

Заместитель главы – исполняющий обязанности руководителя аппарата Округной администрации города Якутска Н.Р. Степанова

Приложение № 2 к постановлению Округной администрации г. Якутска от 01.09.2023 г. № 247а

НАТУРАЛЬНЫЕ НОРМАТИВЫ на отдельные виды расходов на содержание органов местного самоуправления, муниципальных казенных, бюджетных и автономных учреждений городского округа «город Якутск»

Table with columns: N, Наименование расходов, Единица измерения, Норматив. Rows include 'Текущий ремонт зданий', 'Капитальный ремонт зданий', 'Текущий ремонт оборудования'.

Заместитель главы – исполняющий обязанности руководителя аппарата Округной администрации города Якутска Н.Р. Степанова

ОКРУЖНАЯ АДМИНИСТРАЦИЯ ГОРОДА ЯКУТСКА ДЮКУССКАЯ КУОРАТ ЭУОКРУТЭН ДЬААЛТАТА ПОСТАНОВЛЕНИЕ УУРААХ

от 01.09.2023 г. № 247а

О внесении изменений в постановление Округной администрации города Якутска от 12 января 2023 года № 411 «Об утверждении муниципальной программы «Обеспечение функционирования и развитие жилищно-коммунального хозяйства городского округа «город Якутск»

В соответствии со статьей 179 Бюджетного кодекса Российской Федерации, Федеральным законом от 28 июня 2014 года № 172-ФЗ «О стратегическом планировании в Российской Федерации», Уставом городского округа «город Якутск», решением Якутской городской Думы №РЯД-Д-201/06 февраля 2019 года «О Стратегии социально-экономического развития городского округа «город Якутск» на период до 2032 года, постановлением Округной администрации города Якутска от 29 января 2016 года № 12а «Об утверждении муниципальной программы «Обеспечение функционирования и развитие жилищно-коммунального хозяйства городского округа «город Якутск» на период до 2023 года»...

Глава Е.Н. Григорьев

Приложение к постановлению Округной администрации города Якутска от 01.09.2023 г. № 247а

МУНИЦИПАЛЬНАЯ ПРОГРАММА «Обеспечение функционирования и развитие жилищно-коммунального хозяйства городского округа «город Якутск»

Срок реализации: 2023-2027 года

ПАСПОРТ муниципальной программы «Обеспечение функционирования и развитие жилищно-коммунального хозяйства городского округа «город Якутск»

Table with columns: Наименование программы, Описание. Rows include '1. Наименование программы', '2. Основание для разработки Программы', '3. Заказчик Программы', '4. Ответственный исполнитель Программы', '5. Соисполнители Программы', '6. Участники программы'.

казенное учреждение «Расчетно-бюджетный центр городского округа «город Якутск», МУ «Итулук», территориальные органы управления городского округа «город Якутск», МУ «Служба технического обслуживания ГО «город Якутск», юридические лица, индивидуальные предприниматели и физические лица, принимающие участие в реализации мероприятий муниципальной программы

Повышение эффективности, устойчивости и надежности функционирования жилищно-коммунальных систем жизнеобеспечения населения, привлечение инвестиций в жилищно-коммунальный комплекс, улучшение качества жилищно-коммунальных услуг с одновременным снижением нерациональных затрат.

создание безопасных и благоприятных условий проживания граждан в многоквартирных домах, расположенных на территории городского округа «город Якутск»; защита жизни и здоровья граждан, материальных ценностей от пожаров в границах городского округа «город Якутск»;

1. Подпрограмма №1 «Обеспечение безопасного функционирования жилищного фонда городского округа «город Якутск»; 2. подпрограмма №2 «Обеспечение первичных мер пожарной безопасности на территории городского округа «город Якутск»; 3. подпрограмма №3 «Обеспечение функционирования дорожного хозяйства и

Table with columns: Источник финансирования, Объем финансирования, в том числе по годам реализации, 2023, 2024, 2025, 2026, 2027.

11. Ожидаемые результаты реализации программы 1. Улучшение условий проживания граждан в многоквартирных домах, расположенных на территории городского округа «город Якутск» 2. Повышение уровня жизни и защита здоровья граждан, материальных ценностей от пожаров в границах городского округа «город Якутск» 3. Обеспечение и улучшение устойчивого функционирования дорожного хозяйства и благоустройства территорий городского округа «город Якутск» 4. Повышение уровня исполнения услуг в сфере жилищно-коммунального хозяйства

1. Нормативно-правовое обеспечение

Настоящая муниципальная программа «Обеспечение функционирования и развитие жилищно-коммунального хозяйства городского округа «город Якутск» на 2023-2027 года» (далее – программа) разработана в соответствии с законодательством от 01 сентября 2017 года № 1451р «О разработке и утверждении ведомственных целевых и муниципальных программ городского округа «город Якутск».

- Бюджетным кодексом Российской Федерации;
- Жилищным кодексом Российской Федерации;
- Водным кодексом Российской Федерации;
- Федеральным законом от 21 декабря 1994 года № 68-ФЗ «О защите населения и территорий от чрезвычайных ситуаций природного и техногенного характера»;
- Федеральным законом от 21 декабря 1994 года № 69-ФЗ «О пожарной безопасности»;

- Федеральным законом от 26 марта 2003 года № 35-ФЗ «Об электроэнергетике»;
- Федеральным законом от 06 октября 2003 года № 131-ФЗ «Об общих принципах организации местного самоуправления в Российской Федерации»;
- Федеральным законом от 21 июля 2007 года № 185-ФЗ «О Фонде содействия реформированию жилищно-коммунального хозяйства»;
- Федеральным законом от 08 ноября 2007 года № 257-ФЗ «Об автомобильных дорогах и о дорожной деятельности в Российской Федерации и о внесении изменений в отдельные законодательные акты Российской Федерации»;

- Федеральным законом от 22 июля 2008 года № 123-ФЗ «Технический регламент о требованиях пожарной безопасности»;
- Федеральным законом от 27 июля 2010 года № 190-ФЗ «О теплообеспечении и водоотведении»;
- Федеральным законом от 07 декабря 2011 года № 416-ФЗ «О водоснабжении и водоотведении»;
- Федеральным законом от 05 апреля 2013 года № 44-ФЗ «О контрактной системе в сфере закупок товаров, работ, услуг для обеспечения государственных и муниципальных нужд»;

- постановлением Правительства Российской Федерации от 07 октября 2020 года № 1614 «Об утверждении Правил пожарной безопасности в лесах»;
- Законом Республики Саха (Якутия) от 02 апреля 2014 года 1288-3 № 131-V «О наделении органов местного самоуправления муниципальных образований Республики Саха (Якутия) отдельными государственными полномочиями Республики Саха (Якутия) по организации мероприятий при осуществлении деятельности по обеспечению и контролю за качеством бытового обслуживания населения»;

- Постановлением Округной администрации г. Якутска от 3 октября 2022 года №298п «Об утверждении местных нормативов градостроительного проектирования городского округа «город Якутск»;
- Уставом городского округа «город Якутск».

2. Характеристика текущего состояния

Город Якутск является сложным, деловым, политико-административным, научно-образовательным, социально-экономическим, финансовым, транспортно-логистическим центром Республики Саха (Якутия). Экономической потенцией города Якутска обеспечен централизованный экономический и дислоцирован на его территории энергетические, газовые, промышленные, сельскохозяйственные организации, государственные учреждения и местного самоуправления.

Город Якутск является самым крупным поселением на территории Республики Саха (Якутия), каждый третий житель республики проживает в столице.

Отрасль жилищно-коммунального хозяйства является основной жизнеобеспечивающей отраслью экономики города. Вследствие экстремальных климатических особенностей требуется повышенная надежность и работоспособность систем жизнеобеспечения города и его прилегающих территорий. Жилищно-коммунальное хозяйство представляет собой систему, тесно интегрированную в экономику города, и является ключевым элементом территориального рынка. Являясь одним из крупных работодателей, отрасль также является сектором экономики, который постоянно пользуется потребительским спросом, и, следовательно, является хорошей базой для привлечения инвестиционных средств. При этом жилищно-коммунальное хозяйство остается одной из самых проблемных отраслей.

В новых социально-экономических условиях жилищно-коммунальное хозяйство развивается по общему для всей экономики закону, и на него распространяются принципы государственного контроля и регулирования по формированию рынка жилищно-коммунальных услуг.

К формирующимся негативным тенденциям в жилищно-коммунальной сфере относятся: зависимость производителей жилищно-коммунальных услуг от бюджетных дотаций, значительный объем недофинансирования отрасли, высокая стоимость ввода основных фондов предприятий жилищно-коммунального хозяйства, фактическое отсутствие у получателей услуг возможности влиять на их количество и качество, высокая затрата и отсутствие экономических стимулов снижения издержек, неэффективная и беспрыбильная работа предприятий жилищно-коммунального хозяйства, высокая потеря ресурсов.

Основной целью программы является повышение эффективности, устойчивости и надежности функционирования жилищно-коммунальных систем жизнеобеспечения населения, привлечение инвестиций в жилищно-коммунальный комплекс, улучшение качества жилищно-коммунальных услуг с одновременным снижением нерациональных затрат.

Цели программы являются комплексными и направлены на повышение эффективности, устойчивости и надежности функционирования жилищно-коммунальных систем жизнеобеспечения населения, привлечение инвестиций в жилищно-коммунальный комплекс, улучшение качества жилищно-коммунальных услуг с одновременным снижением нерациональных затрат.

Система подпрограммных мероприятий по реализации муниципальной программы «Обеспечение функционирования и развитие жилищно-коммунального хозяйства городского округа «город Якутск» на 2023-2027 года» приведена в приложении № 1 к настоящей муниципальной программе.

В программе проводится анализ приоритетов, существующих в жилищно-коммунальном комплексе городского округа «город Якутск» проблем, в соответствии с которыми определяется главная проблема, формулируется цель программы, ставятся задачи для ее достижения. В соответствии с системноприоритетов и поставленным заданием разработана система программных мероприятий с указанием конкретных исполнителей, контролирующего органа, срока реализации и источников финансирования.

Для обеспечения успеха реализации программы определен механизм реализации программы, управление реализацией программы, ресурсное обеспечение, оценка социально-экономической эффективности, разработана система индикативных показателей.

Программа призвана обеспечить согласованное взаимодействие структурных подразделений Округной администрации города Якутска, координируя в реализации программных мероприятий, направленных на повышение эффективности, устойчивости и надежности функционирования жилищно-коммунальных систем жизнеобеспечения населения, привлечение инвестиций в жилищно-коммунальный комплекс, улучшение качества жилищно-коммунальных услуг с одновременным снижением нерациональных затрат.

5. Ресурсное обеспечение программы

Ресурсное обеспечение мероприятий по реализации муниципальной программы «Обеспечение функционирования и развитие жилищно-коммунального хозяйства городского округа «город Якутск» необходимо на реализацию муниципальной программы в 2023 - 2027 годах, составляет 6 554 105,86 тыс. рублей, согласно инженерной таблице 5.1.

Таблица 5.1

Table with columns: Источники финансирования, Объем финансирования, всего, в том числе по годам (тыс. руб.), 2023, 2024, 2025, 2026, 2027. Rows include 'Федеральный бюджет', 'капитальные вложения', 'НИОКР, ПИР, ПСД'.

многоквартирных домах и в жилых домах блокированной застройки, также по установке пожарной сигнализации в благоустроенных деревянных многоквартирных домах, расположенных на территории городского округа «город Якутск, рабочей группой по актуализации данной программы было принято решение об отмене данного мероприятия.

Устройство автоматических пожарных сигнализаций

В соответствии с постановлением Окружной администрации города Якутска от 1 марта 2017 года № 58п «Об утверждении Порядка предоставления субсидии юридическим лицам, предоставляющим населению жилищные услуги тарифам, не обеспечивающим возмещение затрат, в благоустроенных, частично благоустроенных, аварийных многоквартирных домах и в жилых домах блокированной застройки, расположенных на территории городского округа «город Якутск» юридические лица могут получить субсидии на устройство автоматических пожарных сигнализаций в многоквартирных домах муниципального жилищного фонда.

Одним из ключевых условий для возмещения затрат по установке автоматической пожарной сигнализации является - протокол собственников помещений многоквартирного дома об утверждении решения об установке, принятии пожарной сигнализации в состав общего имущества, установлении тарифов на ремонт и содержание пожарной сигнализации, выборе специализированной организации по ремонту и содержанию пожарной сигнализации.

Размер платы за техническое обслуживание систем автоматической пожарной сигнализации для собственников, не принимающих решения о способе управления многоквартирным домом, в соответствии с постановлением Окружной администрации города Якутска от 29 июня 2022 года № 180п составляет 1,03 рубля за 1 кв. м.

После установки основной проблемой в данном случае является вопрос содержания и эксплуатации установленных в многоквартирных домах автоматических пожарных сигнализаций, в частности невозможности управления ими (обслуживания) организациями работ по содержанию и ремонту по тем или иным причинам. Требуется усиленный контроль за соблюдением организациями и гражданами требований пожарной безопасности в зданиях, помещениях, сооружениях со стороны владельцев, в соответствии со статьей 6 Федерального закона от 21 декабря 1994 г. № 69-ФЗ «О пожарной безопасности» и невыполнении требований, установленных Постановлением Правительства РФ от 16.09.2020 № 1479 «Об утверждении Правил противопожарного режима в Российской Федерации».

Общее количество деревянных многоквартирных домов подпадающих под возмещение затрат на установку пожарной сигнализации составляет 1245 МКД, ДЖФ, общая площадь 727 233,45 кв.м., из них АПС установлено в 418 МКД, в 78 МКД планируется к 01.10.2023г.

С учетом изложенного, без расчета выхода из строя установленных АПС, примерное количество МКД ДЖФ без АПС составляет 749 МКД, с общей площадью 438 605,48 кв.м.

В 2019 году возмещение затрат за установку автоматических пожарных сигнализаций с GSM модулем в 193 жилых домах на территории ГО «город Якутск» произведено на сумму 1 648 720,00 руб.

В 2020 году возмещение затрат за установку автоматических пожарных сигнализаций с GSM модулем в 200 жилых домах на территории ГО «город Якутск» произведено на сумму 2 064 719,44 руб.

В 2021 году возмещение затрат за установку автоматических пожарных сигнализаций с GSM модулем в 25 жилых домах на территории ГО «город Якутск» произведено на сумму 499 345,00 руб.

В 2022 году на возмещение затрат за установку автоматических пожарных сигнализаций с выходом на пульт ЕДДС в 78 жилых домах на территории ГО «город Якутск» подписаны соглашения на сумму 1 876 101,17 руб.

Противопожарное водоснабжение

Огромное значение для решения оперативной задачи по тушению пожаров на территории городского округа «город Якутск» является исправное состояние наружного противопожарного водоснабжения.

Использование водных объектов для обеспечения пожарной безопасности, забор (пыление) водных ресурсов для тушения пожаров допускается из любых водных объектов без какого-либо разрешения, бесплатно и в необходимом для ликвидации пожаров количестве.

Использование водных объектов, предназначенных для обеспечения пожарной безопасности для иных целей запрещается (в соответствии со статьей 53 Водного кодекса Российской Федерации).

Следует: - обеспечить установку на видных местах указателей пожарных гидрантов в соответствии с требованиями норм противопожарной безопасности, сдвинуть на максимально беспрепятственный доступ в любое время года к пожарным гидрантам, установленным в колодцах, находящихся на обслуживании организации водопроводно-канализационного хозяйства;

- вознест предложения в органы местного самоуправления о закреплении за абонентами обслуживания мест размещения колодезь с пожарными гидрантами, с очисткой этих мест от мусора, снега и наледи и установкой в зимнее время деревянных козлов над колодезь с пожарными гидрантами, расположенными вне проезжей части улиц;

- уведомить органы местного самоуправления и территориальные подразделения государственной противопожарной службы по делам гражданской обороны и чрезвычайных ситуаций о невозможности использования пожарных гидрантов из-за отсутствия или недостаточности напора воды в случае проведения ремонта или возникновения аварии на водопроводных сетях.

Следует отметить, для решения задачи пожарной безопасности в целом, необходимо применить комплексный подход: - необходимо решить финансовые проблемы, возникающие при обеспечении первичных мер пожарной безопасности в городе Якутске;

- решить вопросы по обеспечению необходимым противопожарным водоснабжением в городе и пригородках;

- в рамках настоящих подпрограмм, направленных на выполнение поставленных задач должен быть решён основной вопрос по реализации государственной политики, требующей Федерального закона от 22 июля 2008 года № 123-ФЗ «Технический регламент о требованиях пожарной безопасности».

На данный момент, территория города Якутска обеспечена противопожарным водоснабжением на 40%, а пригородные населенные пункты, такие как посёлок Табага, Хатансы, Тулагино и т.д., обеспечены противопожарным водоснабжением менее 10%.

В ходе проверки выявлены наиболее распространённые неисправности пожарных гидрантов - неисправность колодезь, штоков, пожарных гидрантов, несоответствие подземных путей, отсутствие соединительных головок на заборных устройствах, невозможность подключения к соединительным головкам из-за неисправной установки пожарных гидрантов на водопроводных сетях, отсутствие лестниц и площадок.

Наиболее распространёнными неисправностями пожарных водоводов являются отсутствие воды, отсутствие заборных устройств, несоответствие подземных путей, отсутствие капитального ремонта ёмкостей.

В целях, для включения в перечень программных мероприятий необходимо решить вопрос по финансированию в следующем объеме:

- ремонтно-восстановительные работы по пожарным гидрантам;
- обслуживание источников противопожарного водоснабжения;
- ремонт существующих водоводов;
- монтаж и ремонт пожарных резервуаров и ёмкостей в пригородных посёлках.

Данные программные мероприятия необходимы для обеспечения: - в исправном состоянии систем источников противопожарного водоснабжения;

- пожарной безопасности муниципального жилищного фонда и муниципальных нежилых помещений;

- в исправном состоянии имущества и объектов, а также первичных средств пожаротушения на социальных объектах муниципальной собственности.

По информации Якутского пожарно-спасательного гарнизона МЧС России и Управления по делам гражданской обороны, чрезвычайным ситуациям и пожарной безопасности Окружной администрации города Якутска для обеспечения безопасных участков противопожарным водоснабжением, необходимо дополнительно установить источники наружного противопожарного водоснабжения:

Таблица 9. Потребность в установке новых пожарных ёмкостей

Table with 5 columns: № п/п, Наименование населенного пункта, микрорайона, № квартала, участка; Наименование ДСК, СОТ; Ближайший водозаборный пункт; Расстояние до водозабора; Характеристики; Потребность; Примечание.

Table with 6 columns: Район, Адрес, Расстояние, Категория, Тип, Наличие водоема.

Table with 6 columns: Район, Адрес, Расстояние, Категория, Тип, Наличие водоема.

Table with 6 columns: Район, Адрес, Расстояние, Категория, Тип, Наличие водоема.

Table with 6 columns: Район, Адрес, Расстояние, Категория, Тип, Наличие водоема.

Table with 6 columns: Район, Адрес, Расстояние, Категория, Тип, Наличие водоема.

Table with 6 columns: Район, Адрес, Расстояние, Категория, Тип, Наличие водоема.

Table with 6 columns: Район, Адрес, Расстояние, Категория, Тип, Наличие водоема.

Table with 6 columns: Район, Адрес, Расстояние, Категория, Тип, Наличие водоема.

Table with 6 columns: Район, Адрес, Расстояние, Категория, Тип, Наличие водоема.

Table with 6 columns: Район, Адрес, Расстояние, Категория, Тип, Наличие водоема.

Table with 6 columns: Район, Адрес, Расстояние, Категория, Тип, Наличие водоема.

Table with 6 columns: Район, Адрес, Расстояние, Категория, Тип, Наличие водоема.

Предупреждение и предотвращение распространения пожаров

В соответствии с Федеральным законом от 21 декабря 1994 года № 68-ФЗ «О защите населения и территорий от чрезвычайных ситуаций природного и техногенного характера», постановлением Правительства РФ от 07 октября 2020 года №1614 «Об утверждении Правил пожарной безопасности в лесах», в соответствии с пунктом 2 статьи 51 Лесного кодекса Российской Федерации и в целях профилактики и ликвидации лесных пожаров на территории городского округа «город Якутск» необходимо организовать следующие мероприятия:

- агитмассовую работу среди местного населения и в трудовых коллективах о пожарной безопасности в лесах;
- проведение противопожарной профилактики, обеспечить систематическое информирование населения и сотрудников в средствах массовой информации о вопросах охраны лесов от пожаров;
- проведение лекций, бесед и выступлений в средствах массовой информации с гражданами о необходимости бережного отношения к лесам.

соблюдение правил пожарной безопасности, административной и уголовной ответственности;

- подготовить и установить авлижки по охране лесов от пожаров;
- провести профилактические выкашивания сухой травы;
- организовать обучение и инструктаж рабочей силы, привлекаемой в случае возникновения лесных пожаров на территории пригородов городского округа «город Якутск»;

- в течение пожароопасного сезона организовать патрулирование в лесах, с целью предупреждения и обнаружения возникающих лесных очагов пожара;
- обеспечить своевременное обнаружение возникающих лесных пожаров их ликвидацию на малых площадях в лесной зоне;
- обеспечить контроль за привалами пожарной безопасности в привалеющих лесных массивах и на местах возможного свалки отходов;
- оборудовать места массового отдыха населения, согласно правилам пожарной безопасности в лесах;

- обеспечить проведение новых минерализованных полос и обваление старых минерализованных полос в пригородах городского округа «город Якутск»;
- создать мобильный отряд для тушения лесных пожаров на территории городского округа «город Якутск»;
- обеспечить исправность всех средств пожаротушения, транспорта, средств связи и техники.

Изоляция пожаров (таблица 11)

Изоляция пожаров (таблица 11)

Table with 2 columns: Сильные стороны, Слабые стороны.

- строительство, ремонт, расширение дорожной сети для обеспечения быстрого доступа пожарных машин к источнику возгорания;
- повышение доступности огнеупорных материалов;
- развитие промышленности в сфере противопожарных устройств, машин и материалов;
- ужесточение законодательства

3. Цели и задачи подпрограммы

Основной целью подпрограммы является защита жизни и здоровья граждан, материальной целостности от пожаров в границах городского округа «город Якутск». Для достижения вышеуказанных целей необходимо решить следующие задачи:

- Обеспечение противопожарной устойчивости и технической укомплектованности объектов в пределах границ городского округа «город Якутск»;
- создание условий для забора воды из источников водоснабжения в целях пожаротушения в любое время года;

предупреждение и предотвращение распространения пожаров, подготовка к пожароопасному сезону и охрана лесов от пожара

5. Система подпрограммных мероприятий

Задачей подпрограммы «Обеспечение первичных мер пожарной безопасности на территории городского округа «город Якутск» является Департамент жилищно-коммунального хозяйства и энергетики Окружной администрации города Якутска.

Система программных мероприятий, взаимосвязанных по срокам, исполнителям и финансовым ресурсам, предусматривает решение задач, направленных на достижение поставленных целей и задач с учетом сложившихся в Окружной администрации города Якутска экономических условий:

- мероприятия по повышению пожарной безопасности многоквартирных домов;
- устройство источников противопожарного водоснабжения;

создание и обваление минерализованных полос; мероприятия по противопожарной профилактике.

В целях профилактики пожаров в жилом секторе на территории городского округа «город Якутск» ежегодно разрабатывается и утверждается план проведения профилактической работы.

В частности, должны проводиться следующие виды работ по противопожарной профилактике в жилом секторе городского округа «город Якутск»:

- месячные пожарной безопасности;
- инструктаж граждан по пожарной безопасности;
- проверка наличия и исправности первичных средств пожаротушения;
- проверка пожарных смесей и гидрантов;
- устранение нарушений пожарной безопасности;
- проведение рейдов в жилых секторах;
- проведение рейдов совместно с органами внутренних дел;
- выявление нарушений требований пожарной безопасности;
- устранение нарушений пожарной безопасности;
- организация выступлений в средствах массовой информации.

6. Реурное обеспечение подпрограммы

Реурное обеспечение мероприятий по реализации муниципальной подпрограммы «Обеспечение первичных мер пожарной безопасности на территории городского округа «Город Якутск»...

Table with columns: Источники финансирования, Объем финансирования, 2023, 2024, 2025, 2026, 2027. Rows include Federal budget, Capital investments, etc.

7. Перечень целевых индикаторов и показателей

Перечень целевых индикаторов муниципальной подпрограммы «Обеспечение первичных мер пожарной безопасности на территории городского округа «Город Якутск»...

8. Организация управления программой и контроль за ходом ее реализации...

Отвественным исполнителем подпрограммы является Департамент жилищно-коммунального хозяйства и энергетики Окружной администрации города Якутск.

9. Методика оценки достижения конечных результатов подпрограммы

Методика оценки муниципальной подпрограммы «Обеспечение первичных мер пожарной безопасности на территории городского округа «Город Якутск»...

ПАСПОРТ

Подпрограмма № 3 «Обеспечение функционирования дорожного хозяйства и благоустройства территорий городского округа «Город Якутск»

Table with 2 columns: Наименование подпрограммы, Описание подпрограммы. Rows describe the program's goals and implementation methods.

Table with columns: Срок реализации, ФБ, ГБ, МБ, ВБ. Shows financial data for 2023-2027.

1. Нормативно-правовое обеспечение

Подпрограмма «Обеспечение функционирования дорожного хозяйства и благоустройства территорий городского округа «Город Якутск» разработана в целях реализации...

2. Характеристика текущего состояния

На сегодняшний день остро стоит проблема безопасности населения в вечернее и ночное время суток. Также, во избежание дорожно-транспортных происшествий, безопасность движения автотранспорта...

Для удовлетворения потребности населения городского округа необходимо дополнительное строительство более 13 тыс. светильников и 188 шкафов управления.

В соответствии с сезонными циклами изменения длительности дня и ночи необходимо корректировать график режимов работы светильников, добывая минимальное количество энергии без ухудшения освещенности улиц.

В настоящее время протяженность обслуживаемых дорог составляет 319,17 км. На остальных улицах из-за плохого состояния покрытия проезжей части улиц, заделанности тротуаров (особенно в зимний сезон) уборку в соответствии с требованиями инструкций в полном объеме производить невозможно.

В таблице 12 приведены перечень объектов по восстановлению изношенных верхних слоев асфальтобетонных покрытий на отдельных участках дороги на

Table 12: Планируемые объекты по восстановлению изношенных верхних слоев асфальтобетонных покрытий на отдельных участках дороги на

Table with 2 columns: Планируемые объекты, Основание выполнения работ. Lists planned road repair projects.

В 2022 году работы по мероприятию восстановление изношенных верхних слоев асфальтобетонных покрытий на отдельных участках дороги не проводились, так как зимних работ не было предусмотрено.

Table with 4 columns: №, Год, Адрес, Стоимость. Lists road works and their costs.

В 2022 году работы по мероприятию восстановление изношенных верхних слоев асфальтобетонных покрытий на отдельных участках дороги не проводились...

Озеленение. В 2022 году проводится акция «Миллион цветов», благодаря которой жители города высадили более миллиона цветов. В рамках этого проекта проводится акция «Цветы добра»...

В 2021 году особое внимание уделено озеленению кольцевых развязок в районе Новополюстровского и Полюстровского трактов, впервые высажены контейнерные деревья на центральных улицах...

1) выполнены работы по озеленению и содержанию оз. Орджоникидзе, площади Победы, мемориального комплекса «Солдат Туймаада»...

2) выполнены работы по озеленению и содержанию Фитостены; 3) выполнены работы по озеленению и текущему содержанию круговых развязок Вилюйского тракта, ул. Ангарская 50 лет Якутия, Полюстровского тракта...

1) выполнены работы по озеленению и содержанию пл. Орджоникидзе, площади Победы, мемориального комплекса «Солдат Туймаада»...

2) выполнены работы по озеленению и содержанию Фитостены. В плане на 2023 год запланированы работы по озеленению МК «Солдат Туймаада»...

3) выполнены работы по озеленению и содержанию мемориального комплекса «Солдат Туймаада», сквера «Московская набережная»...

В 2016 году были проведены благоустроительные работы на руде реки Шестаковки от участка Горкалина на ул. Некрасова и Левинского, о. Хомустьки...

Длина городского канала на территории города Якутск составляет порядка 23 километров. Его начало находится на 16 километре Полюстровского тракта...

Длина Большого кольца составляет, как было уже отмечено, порядка 23 километров и является частью комплексной задачи архитектурно-планировочной организации пространства...

В 2017 году продолжены благоустроительные работы на улице Калыгина (отметка до оврага в районе магазина «Уллу-Молд»), на отрезке от мкр. Птицефабрика до Белого оврага...

В 2021 году продолжены благоустроительные работы по содержанию и ремонту гидротехнических сооружений, обеспечение проточности и благоустройство городского канала...

Ежегодно откачивается около 30 тысяч куб. м. талых и ливневых вод. Содержание вод в уличных фонтанах. В настоящее время острой проблемой на территории городского округа «Город Якутск» является экологическая непереносимость населения по отношению к своему городу и окружающей среде...

Ежегодно откачивается около 30 тысяч куб. м. талых и ливневых вод. Содержание вод в уличных фонтанах. В настоящее время острой проблемой на территории городского округа «Город Якутск» является экологическая непереносимость населения по отношению к своему городу и окружающей среде...

В местности Туймаада насчитывается до 174 озер. Наиболее крупные из них: Сергеевское, Мтык-Кюель, Сайсары, Хатын-Юрх, Белое, Телозо, Талозо, Талозо-основное, старинного происхождения.

На содержании находится 3 объекта: озеро Телозо, озеро Шюра, озеро Табока. Ежегодно выполняются работы по уборке мусора с откосов, поперечности, улобов ури, содержание 2 плавающих фонтанов.

1. Благоустройство территории проведения национального праздника «Мсыах» на местности «Ус-Хатын» включает в себя обустройство подъездных дорог, грейдерование дорог, организацию парковок для автотранспорта, ремонт и обустройство Туулу и прачечной.

В 2022 году на содержании городского округа «Город Якутск» находилось 4 фонтана: два плавающих фонтана на Телозо острове, стационарный фонтан на площади Орджоникидзе и сухой фонтан в сквере «Труженицы тыла».

Городские леса находятся на грани уничтожения в результате хозяйственной деятельности предприятий, организаций и отдельных граждан. Они захватываются сучьями бытового и строительного мусора предприятий, частного сектора и дачных кооперативов.

1) выполнены работы по озеленению и содержанию оз. Орджоникидзе, площади Победы, мемориального комплекса «Солдат Туймаада»...

2) выполнены работы по озеленению и содержанию Фитостены; 3) выполнены работы по озеленению и текущему содержанию круговых развязок Вилюйского тракта, ул. Ангарская 50 лет Якутия, Полюстровского тракта...

1) выполнены работы по озеленению и содержанию пл. Орджоникидзе, площади Победы, мемориального комплекса «Солдат Туймаада»...

2) выполнены работы по озеленению и содержанию Фитостены. В плане на 2023 год запланированы работы по озеленению МК «Солдат Туймаада»...

3) выполнены работы по озеленению и содержанию мемориального комплекса «Солдат Туймаада», сквера «Московская набережная»...

В 2016 году были проведены благоустроительные работы на руде реки Шестаковки от участка Горкалина на ул. Некрасова и Левинского, о. Хомустьки...

Длина городского канала на территории города Якутск составляет порядка 23 километров. Его начало находится на 16 километре Полюстровского тракта...

Длина Большого кольца составляет, как было уже отмечено, порядка 23 километров и является частью комплексной задачи архитектурно-планировочной организации пространства...

В 2017 году продолжены благоустроительные работы на улице Калыгина (отметка до оврага в районе магазина «Уллу-Молд»), на отрезке от мкр. Птицефабрика до Белого оврага...

В 2021 году продолжены благоустроительные работы по содержанию и ремонту гидротехнических сооружений, обеспечение проточности и благоустройство городского канала...

Ежегодно откачивается около 30 тысяч куб. м. талых и ливневых вод. Содержание вод в уличных фонтанах. В настоящее время острой проблемой на территории городского округа «Город Якутск» является экологическая непереносимость населения по отношению к своему городу и окружающей среде...

Table 13: SWOT-анализ текущего состояния. Table with columns: Сильные стороны, Слабые стороны, Возможности, Угрозы.

Год	млн руб.	млн руб.	млн руб.	млн руб.
2023	85,10	-	-	85,1
2027	85,10	-	-	85,1
1.1.3. "Создание условий для повышения качества жилищного строительства"				
2023	-	-	-	-
2024	-	-	-	-
2025	-	-	-	-
2026	-	-	-	-
2027	-	-	-	-
1.1.4. "Создание условий для повышения качества жилищного строительства"				
2023	-	-	-	-
2024	-	-	-	-
2025	-	-	-	-
2026	-	-	-	-
2027	-	-	-	-
1.1.5. "Создание условий для повышения качества жилищного строительства"				
2023	-	-	-	-
2024	-	-	-	-
2025	-	-	-	-
2026	-	-	-	-
2027	-	-	-	-
1.2. "Создание условий для повышения качества жилищного строительства"				
2023	-	-	-	-
2024	-	-	-	-
2025	-	-	-	-
2026	-	-	-	-
2027	-	-	-	-
2. "Обеспечение безопасности на территории городского округа Жуков"				
2023	-	-	-	-
2024	-	-	-	-
2025	-	-	-	-
2026	-	-	-	-
2027	-	-	-	-
2.1. "Обеспечение безопасности на территории городского округа Жуков"				
2023	-	-	-	-
2024	-	-	-	-
2025	-	-	-	-
2026	-	-	-	-
2027	-	-	-	-
2.2. "Обеспечение безопасности на территории городского округа Жуков"				
2023	-	-	-	-
2024	-	-	-	-
2025	-	-	-	-
2026	-	-	-	-
2027	-	-	-	-

Год	млн руб.	млн руб.	млн руб.	млн руб.
2023	7 500,00	-	-	7 500,00
2024	7 500,00	-	-	7 500,00
2025	7 500,00	-	-	7 500,00
2026	7 500,00	-	-	7 500,00
2027	7 500,00	-	-	7 500,00
3. "Обеспечение безопасности на территории городского округа Жуков"				
2023	37 500,00	-	-	37 500,00
2024	37 500,00	-	-	37 500,00
2025	37 500,00	-	-	37 500,00
2026	37 500,00	-	-	37 500,00
2027	37 500,00	-	-	37 500,00
3.1. "Обеспечение безопасности на территории городского округа Жуков"				
2023	7 500,00	-	-	7 500,00
2024	7 500,00	-	-	7 500,00
2025	7 500,00	-	-	7 500,00
2026	7 500,00	-	-	7 500,00
2027	7 500,00	-	-	7 500,00
3.2. "Обеспечение безопасности на территории городского округа Жуков"				
2023	7 500,00	-	-	7 500,00
2024	7 500,00	-	-	7 500,00
2025	7 500,00	-	-	7 500,00
2026	7 500,00	-	-	7 500,00
2027	7 500,00	-	-	7 500,00
3.3. "Обеспечение безопасности на территории городского округа Жуков"				
2023	6,00	-	-	6,00
2024	6,00	-	-	6,00
2025	6,00	-	-	6,00
2026	6,00	-	-	6,00
2027	6,00	-	-	6,00

Год	млн руб.	млн руб.	млн руб.	млн руб.
2023	7 456,00	-	-	7 456,00
2024	7 456,00	-	-	7 456,00
2025	7 456,00	-	-	7 456,00
2026	7 456,00	-	-	7 456,00
2027	7 456,00	-	-	7 456,00
4. "Обеспечение безопасности на территории городского округа Жуков"				
2023	126,40	-	-	126,40
2024	126,40	-	-	126,40
2025	126,40	-	-	126,40
2026	126,40	-	-	126,40
2027	126,40	-	-	126,40
4.1. "Обеспечение безопасности на территории городского округа Жуков"				
2023	126,40	-	-	126,40
2024	126,40	-	-	126,40
2025	126,40	-	-	126,40
2026	126,40	-	-	126,40
2027	126,40	-	-	126,40
4.2. "Обеспечение безопасности на территории городского округа Жуков"				
2023	126,40	-	-	126,40
2024	126,40	-	-	126,40
2025	126,40	-	-	126,40
2026	126,40	-	-	126,40
2027	126,40	-	-	126,40

Год	млн руб.	млн руб.	млн руб.	млн руб.
2023	-	-	-	-
2024	-	-	-	-
2025	-	-	-	-
2026	-	-	-	-
2027	-	-	-	-
5. "Обеспечение безопасности на территории городского округа Жуков"				
2023	-	-	-	-
2024	-	-	-	-
2025	-	-	-	-
2026	-	-	-	-
2027	-	-	-	-
5.1. "Обеспечение безопасности на территории городского округа Жуков"				
2023	-	-	-	-
2024	-	-	-	-
2025	-	-	-	-
2026	-	-	-	-
2027	-	-	-	-
5.2. "Обеспечение безопасности на территории городского округа Жуков"				
2023	-	-	-	-
2024	-	-	-	-
2025	-	-	-	-
2026	-	-	-	-
2027	-	-	-	-

- Аварии на автомобильном транспорте

Аварии с разливом (выбросом) опасных грузов возможны в случае транспортного происшествия и при нарушении технологии ведения погрузочно-разгрузочных работ. Транспортные происшествия наиболее вероятны в районах: мостов, перекрестков, в местах пересечения транспортных магистралей с инженерными коммуникациями, с газопроводами.

Участок заражения в случае опасного происшествия с участием опасных грузов, будет зависеть от направления и скорости приземного ветра, глубины распространения зараженного воздуха, количества (объема) вылившегося АХОВ или ГСМ.

- Аварии на воздушном транспорте

Основными причинами аварийности на авиатранспорте являются ошибки в управлении воздушным движением, нарушения экипажами воздушных судов правил безопасности полетов и эксплуатация воздушных судов с выработанным ресурсом эксплуатации.

При возникновении аварийной ситуации на воздушных судах, следующих по воздушным трассам и местным воздушным линиям, проходящим над городом Якутск и поселком Маган, не исключена возможность их падения на жилые кварталы.

- Аварии на водном транспорте возникают, чаще всего, вследствие потери устойчивости с опрокидыванием судна на борт или вверх килем; потери судном плавучести; столкновения с другим судном или препятствием; пожаров и взрывов; вытекания из судна, потерпевшего крушение, горюче-смазочных продуктов и химически опасных веществ. Основными причинами аварий и происшествий на водном транспорте, как правило, являются:

- нарушение правил судовождения, пожарной безопасности и технической эксплуатации;
- износ материальной части и оборудования судов, недостаточное количество судов нового поколения;
- пренебрежение правилами перевозки (нарушение правил размещения грузов на судах, перегруза судов, другое);
- некачественные и не проведенные в полном объеме ремонтные работы;
- погодные условия (ураганы, штормы, туманы, льды);
- на внутренних водных путях выработка многими конструкциями, элементами оборудования и механизмами гидротехнических сооружений проектного ресурса;
- недостаточное оснащение судов радиосредствами международной спутниковой связи.

- Аварии на трубопроводном транспорте возможны из-за механических повреждений подземных газопроводов: подземная коррозия металла, брак строительно-монтажных работ, внешнее механическое воздействие и стресс-коррозионное разрушение трубопроводов.

Аварии при разгерметизации газопровода сопровождаются процессами и событиями:

- разрыв трубопровода (разгерметизация);
- истечение газа до срабатывания отсекающей арматуры (импульсом для срабатывания является снижение давления продукта);
- закрытие отсекающей арматуры, истечение газа из участка, отсеченного

арматурой.

При прогнозировании последствий ЧС на газопроводе зону детонации при взрыве определяют расчетным путем, (с учетом давления газа, диаметра газопровода и др. параметров). Зона детонации будет распространяться по направлению ветра.

- Аварии на объектах жизнеобеспечения

Аварии на объектах жилищно-коммунального хозяйства и, как следствие, нарушение нормального жизнеобеспечения населенных пунктов в условиях суровой зимы, по возможному тяжелым последствиям, представляют не меньшую опасность для населения и объектов экономики городского округа. К объектам, последствия аварий на которых, могут быть катастрофическими, относятся:

- водозаборные сооружения;
- объекты энергетики, осуществляющие снабжение электрической и тепловой энергией жилых, общественных зданий и промышленных предприятий городского округа «Город Якутск»;
- магистральные инженерные коммуникации;
- канализационные очистные сооружения;
- высоковольтные линии электропередач.

Аварийные ситуации на объектах жизнеобеспечения возможны из-за ненадежности систем водоснабжения и канализации, вследствие большого физического износа, ветхости отопительных систем, физически устаревшего оборудования котельных и систем электроснабжения, погодных условий, отсутствия своевременного ремонта и замены оборудования, запаса средств для предупреждения и ликвидации аварий и возможных чрезвычайных ситуаций с ними связанных.

Биолого-социальные чрезвычайные ситуации

На территории городского округа среди населения возможно распространение ОРВИ, гриппа, а также отравлений. Среди сельскохозяйственных животных могут возникать болезни от природных и привнесенных инфекций.

Особенностью территории городского округа «Город Якутск» является опасность сибиреязвенных захоронений. Сибиреязвенные скотомогильники, расположенные в опасных паводковых зонах и подверженные риску подтопления, учитываются отдельно, как наиболее опасные и работа по учету, картированию и периодическому инспектированию таких потенциально опасных захоронений проводится постоянно. Наибольшая опасность ЧС, связанных с затоплением сибиреязвенных захоронений, приходится на периоды весеннего половодья и дождевых паводков. Большинство чрезвычайных ситуаций не превышает локальный уровень, но угроза биолого-социальных ЧС более высоких уровней при затоплении и размыве сибиреязвенных захоронений достаточно высока.

Профилактика ЧС включает тщательный учет скотомогильников, в первую очередь сибиреязвенных, их картирование и периодическое инспектирование. Сибиреязвенные захоронения, по правилам, необходимо закрывать железобетонными плитами. Для предотвращения размыва скотомогильников, находящихся в опасных паводковых зонах, необходимо проведение берегоукрепительных работ, возведение железобетонных защитных саркофагов.

Наиболее вероятны на территории Республики Саха (Якутия) фитосанитарные риски; заболевания, вызванные таким переносчиками, как клещи.

Мероприятия по предупреждению чрезвычайных ситуаций

В основе мер по предупреждению чрезвычайных ситуаций (снижению риска их возникновения) и уменьшению возможных потерь и ущерба от них (уменьшению масштабов чрезвычайных ситуаций) должны быть конкретные превентивные мероприятия научного, инженерно-технического и технологического характера, осуществляемые по видам природных и техногенных опасностей и угроз.

В рамках проекта предлагаются следующие направления по предупреждению чрезвычайных ситуаций на территории городского округа «Город Якутск»:

1. Предупреждение аварий в техногенной сфере, в том числе снижение вероятности возможного негативного влияния последствий аварий на потенциально-опасных объектах на территории округа;
2. Совершенствование систем мониторинга окружающей среды в районах расположения опасных объектов и развития быстроразвивающихся опасных природных процессов и сопряжение данных систем с единой дежурно-диспетчерской службой города, и силами реагирования на уровне объекта, на местном и территориальном уровнях;
3. Планирование и реализация мероприятий по защите населения в чрезвычайных ситуациях;
4. Обеспечение безопасности на водных объектах городского округа, мониторинг паводковой ситуации и ледовой обстановки, контроль на стоянках маломерных судов;
5. Обеспечение устойчивого функционирования территории населенных пунктов городского округа;
6. Обеспечение мероприятий гражданской обороны на территории округа;
7. Обеспечение пожарной безопасности.

Для повышения безопасности на территории Республики Саха (Якутия) принята Государственная программа Республики Саха (Якутия) «Обеспечение безопасности жизнедеятельности населения Республики Саха (Якутия) на 2012 - 2019 годы» (Указ Президента РС(Я) от 12.10.2011 №985).

Оповещение. В целях своевременного и гарантированного оповещения и информирования населения Республики Саха (Якутия) об угрозе возникновения или о возникновении чрезвычайных ситуаций, вследствие природных пожаров, аварий на химически опасных объектах, и гидрологических опасных явлений, Правительством Республики Саха (Якутия) принято Постановление от 31 октября 2013 г. №365, в котором утверждён перечень зон экстренного оповещения населения, куда вошёл Городской округ «Город Якутск» (в том числе город Якутск, село Маган, микрорайон Марха, микрорайон Кангалассы, село Пригородное, село Табага, Тулагино-Кильдямский наслег, Хатасский наслег).

Комплекс технических средств оповещения обеспечивает автоматизированную систему централизованного оповещения города Якутск с целью оповещения органов управления, должностных лиц и населения об угрозе возникновения и возникновения чрезвычайных ситуаций. Для подачи звуковых сигналов на улицах города Якутск с целью оповещения населения при угрозе и возникновении чрезвычайной ситуации предусматривается установка на крышах высотных зданий сирен гражданской обороны, а

также предусматривается оповещение населения путем информирования через телевизионные и радиоканалы.

В случае экстренной (безотлагательной) эвакуации населения из зон чрезвычайных ситуаций, планируется его размещение в пунктах временного размещения (ПВР).

Обеспечение пожарной безопасности территории

Для обеспечения деятельности пожарных подразделений для зданий и сооружений в соответствии с требованиями СП 4.13130.2013 «Системы противопожарной защиты. Ограничение распространения пожара на объектах защиты. Требования к объемно-планировочным и конструктивным решениям» должно быть обеспечено устройство:

- пожарных проездов и подъездных путей к зданиям и сооружениям для пожарной техники, специальных или совмещенных с функциональными проездами и подъездами;
- средств подъема личного состава подразделений пожарной охраны и пожарной техники на этажи и на кровлю зданий и сооружений;
- противопожарного водопровода, в том числе совмещенного с хозяйственным или специальным, сухотрубов и пожарных емкостей (резервуаров).

К рекам и водоемам должна быть предусмотрена возможность подъезда для забора воды пожарной техникой в соответствии с требованиями СП 8.13130.2009 «Источники наружного противопожарного снабжения».

Водоемы, из которых производится забор воды для целей пожаротушения, должны иметь подъезды с площадками (пирсами) с твердым покрытием размерами не менее 12х12 м.

В соответствии с Федеральным законом «Технический регламент о требованиях пожарной безопасности» от 22.07.08 №123-ФЗ противопожарные расстояния между зданиями, сооружениями должны обеспечивать нераспространение пожара на соседние здания, сооружения. В соответствии с Правилами противопожарного режима в Российской Федерации: запрещается использовать противопожарные расстояния между зданиями, сооружениями и строениями для складирования материалов, оборудования и тары, для стоянки транспорта и строительства (установки) зданий и сооружений, для разведения костров и сжигания отходов и тары. Запрещается использовать для стоянки автомобилей (частных автомобилей и автомобилей организаций) разворотные и специальные площадки, предназначенные для установки пожарно-спасательной техники.

Дислокация подразделений пожарной охраны на территории городского округа определяется исходя из условия, что время прибытия первого подразделения к месту вызова не должно превышать 10 минут. Подразделения пожарной охраны на территории городского округа должны размещаться в зданиях пожарных депо.

Ближайшие пожарные части от проектируемой территории:

- пожарная часть №5, расположенная по адресу: г. Якутск, ул. Автоторожная, 41а, в 3 минутах езды.

**4.7. Мероприятия по охране окружающей среды
Мероприятия по охране атмосферного воздуха**

Согласно Закону Республики Саха (Якутия) об охране окружающей среды Республики Саха (Якутия) (в редакции Законов РС(Я) от 13.07.2006 366-3 № 747- III, от 27.11.2006 396 № 805- III); Закону РС(Я) «О внесении изменений и дополнений в Закон Республики Саха(Якутия) от 27.11.2006 396-3 № 805- III» от 26.04.2007 3 № 924- III «Об охране окружающей среды Республики Саха (Якутия)»; «Положению о Министерстве охраны природы Республики Саха (Якутия)» Постановление правительства республики

Саха (Якутия) от 24.05.2007 года № 224; «Закону Республики Саха(Якутия) о защите населения и территорий Республики от чрезвычайных ситуаций природного и техногенного характера» от 16.06.2005 года 251-3 № 509- III, первоочередными задачами в области охраны атмосферного воздуха является реализация рекомендации генерального плана города.

Организационно-технические мероприятия:

- организация санитарно-защитных зон (разработка и утверждение проектов СЗЗ действующих предприятий, в случае наложения СЗЗ от разных предприятий необходимо разработать проект объединенной СЗЗ), зон отступа застройки, охранных коридоров от энергетических, радиотехнических объектов, объектов автомобильного транспорта, вдоль магистральных трубопроводов в соответствии с отраслевыми нормативными требованиями;

Технологические мероприятия по снижению загрязнения стационарными источниками:

- при наличии источников выбросов в атмосферу, совершенствование технологического оборудования и оснащение источников выбросов пылегазоочистными установками;

- внедрение технологий замкнутых технологических циклов;

- обеспечение производственного контроля за соблюдением нормативов предельно допустимых выбросов загрязняющих веществ в атмосферу;

Мероприятия по развитию мониторинга качества атмосферного воздуха:

- организация производственного контроля и наблюдения за состоянием атмосферного воздуха;

- организация лабораторного контроля в зоне влияния предприятий;

- организация лабораторного контроля в зоне влияния автомагистралей.

- организация лабораторного контроля в рекреационных зонах.

- Мероприятия по снижению загрязнения от автотранспорта:

- развитие пассажирского транспорта, в т.ч. электротранспорта;

- строительство и реконструкция магистральных улиц, обеспечивающих вывод грузового движения из селитебных территорий;

- строительство транспортных развязок;

- озеленение вдоль магистралей и дорог;

- организация хранения индивидуального автотранспорта с размещением в специализированных коммунальных гаражных зонах, с организацией проездов автотранспорта вне жилых территорий;

На существующее положение на территории квартала Воинская часть ГО «город Якутск» источниками шума и вибрации являются проезжающий по территории автотранспорт.

На перспективное развитие в проекте при планировке предусмотрены расстояние от автомобильной дороги, при строительстве зданий – применение современных способ остекления, при необходимости применение шумозащитных конструкций для уменьшения воздействия шума от автотранспорта, установка внутриквартальных дорожных знаков, регламентирующих проезд (ограничение скорости, запрет на использование сигналов).

Озеленение общего пользования.

Общая площадь озелененной территории на квартал подсчитана из расчета 11м²/чел, согласно табл.7 п.2.2.3.9 «Об утверждении местных нормативов градостроительного проектирования города Якутска», от 13.09.2013 №217п.

11м²/чел x 11027 чел = 121297м² (12,1га), всего, в том числе озеленение придомовых территорий и озеленения санитарно-защитных зон.

Благоустроенные придомовые территории предусмотрены с учетом существующих

и проектируемых жилых зданий, для которых предусмотрено озеленение территории, пешеходные дорожки с площадками для кратковременного отдыха граждан, детскими, спортивными площадками, МАФ, цветниками.

Площадки.

Исходя из обеспеченности площадками дворового благоустройства с учетом демографического состава населения и нормируемых элементов, расчет осуществлялся в соответствии с нормами, приведенными в табл.5 п.2.2.3.5. «Об утверждении местных нормативов градостроительного проектирования города Якутска» от 13.09.2013 №217п.

Размер площадок для игр детей дошкольного и младшего возраста из расчета 0,7м²/чел составляет: 0,7x11027=7718,9м² (0,7га);

Размер площадок для взрослого населения из расчета 0,1м²/чел составляет: 0,1x11027=1102,7м² (0,1га);

Размер площадок для занятий физкультурой из расчета 2м²/чел составляет: 2x11027= 22054м² (2,2га);

Размер площадок для хозяйственных целей и выгула собак из расчета 0,3м²/чел составляет: 0,3x11027=3308,1м² (0,3га).

Площадь земельного участка под площадками всего составляет 34183,7м² (3,4га).

Площадки для мусоросборников размещены из расчета от жилых зданий, оборудованных водопроводом, канализацией, центральным отоплением и газом - 190 - 225 чел./год, расстояние от которых до окон жилых домов не менее 25м и не более 100м.

Благоустроенные площадки с твердым покрытием размещены на прилегающих к проездам участках для удобства вывоза мусора.

Количество стандартных металлических контейнеров с крышкой емкостью 1м³ уточняется из условий фактического накопления отходов, срока хранения отходов и мусора.

Органам местного самоуправления необходимо организовать регулярное мусороудаление (сбор, хранение, транспортировка и утилизация отходов).

4.8. Очередность планируемого развития территории

К первоочередным мероприятиям по развитию территории относятся:

- отмена и установка красных линий;
- приведение земельных участков на территории проектирования в соответствие с земельным законодательством;
- постановка на учет в ГКН образуемых земельных участков;
- подготовка территории под строительство;
- строительство зданий, сооружений и благоустройства.

4.9. Мероприятия по обеспечению жизнедеятельности инвалидов и маломобильных групп населения

При проектировании новой застройки или реконструкции существующей в соответствии с СНиП 35-01-2001 «Доступность зданий и сооружений для маломобильных групп населения» следует предусматривать следующие мероприятия:

- создание условий для беспрепятственного и удобного передвижения маломобильных групп населения (МГН);
- предоставление информационной поддержки на всех путях движения;
- проектирование входных групп общественных зданий, приспособленных для МГН;
- выполнение мероприятий для беспрепятственной эвакуации.

Для облегчения переходов через проезжую часть улицы предусмотрен пандус с уровня полосы дороги до пешеходных дорожек. Продольный уклон пути движения, по которому возможен проезд инвалидов на креслах-колясках, как правило, не должен превышать 5%. При устройстве съездов с тротуара продольный уклон до 10% на протяжении не более 10 м. Поперечный уклон пути движения в пределах 1-2% (рис.2). Тротуары имеют ширину 1,5, обеспечивающую безопасное одностороннее движение инвалидов на креслах-колясках. Высота бордюров по краям пешеходных путей на участке принята не менее 0,05 м.

Покрытие из бетонных плит должно быть ровным, а толщина швов между плитами - не более 0,015 м. Лестницы в здания должны дублироваться пандусами, а при необходимости - другими средствами подъема.

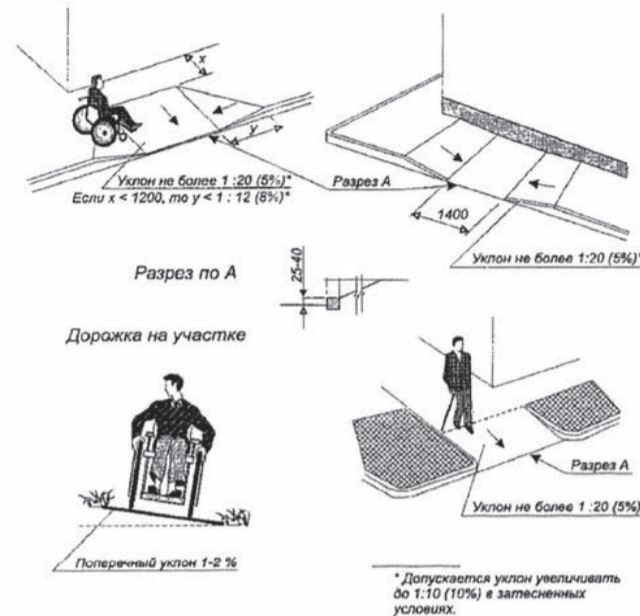

4.10. Инженерно-техническое обеспечение территории

Существующие сооружения инженерной инфраструктуры сохраняются, трассировка существующих сетей меняется, в зависимости от принятой планировочной структуры территории: на территории проектируемых зданий, на участках по требованиям нужных нагрузок.

Проектное решение

На проектируемой территории планируется строительство (рис 2):

- 15 трансформаторных подстанций;
- 3 канализационных насосных станций;
- 1 котельная;
- Собственные нужды котельной с насосной топлива, МВт;
- Водоузел.

ВЕДОМОСТЬ ЖИЛЫХ И ОБЩЕСТВЕННЫХ ЗДАНИЙ И СООРУЖЕНИЙ

НОМЕР НА ПЛАНЕ	ОБОЗНАЧЕНИЕ ТИПОВОГО ПРОЕКТА	ЭТАЖНОСТЬ, ДО	КОЛИЧЕСТВО, ДО	ПЛОЩАДЬ, ДО, м ²				СТРОИТЕЛЬНЫЙ ОБЪЕМ, ДО, м ³		
				КВАРТИР		ОБЩАЯ НОРМИРУЕМАЯ		ЗДАНИЙ	ВСЕГО	
				ЗДАН. ВСЕГО	ЗДАН. ВСЕГО	ЗДАН. ВСЕГО	ЗДАН. ВСЕГО			
ПРОЕКТИРУЕМЫХ										
Ввод 2023 г.										
44	Собственные нужды котельной с насосной топлива, МВт	-	1	-	980	980	1 035	1 035	8 300	8 300
45	Водоузел	-	1	-	935	935	935	935	1 705	1 705
	ВСЕГО:		2	0		1 915		1 970		10 005

4.11. Сведения о красных линиях

Красные линии - линии, которые обозначают границы территорий общего пользования и подлежат установлению, изменению или отмене в документации по планировке территории.

В границах проектируемой территории красные линии не подлежат отмене и установлению.

Заключение

Согласно ст 42 ГрК РФ проект планировки территории состоит из основной части, которая подлежит утверждению, и материалов по ее обоснованию.

Проект планировки территории и проект межевания территории «Внесение изменений в проект планировки территории и проект межевания территории квартала Воинская часть ГО «город Якутск» не предусматривает внесения изменений в основную часть, а только в части материалов по обоснованию.

Исходя из вышеуказанного проект планировки территории и проект межевания территории «Внесение изменений в проект планировки территории и проект межевания территории квартала Воинская часть ГО «город Якутск» не подлежит утверждению через процедуру общественных обсуждений и публичных слушаний.

Заместитель главы – исполняющий обязанности
руководителя аппарата

Окружной администрации города Якутска

Н.Р. Степанова Н.Р. Степанова

ЗАМЕСТИТЕЛЬ ГЛАВЫ
ГОРОДСКОГО ОКРУГА
«ГОРОД ЯКУТСК»



«ДЬОКУУСКОЙ КУОРАТ»
КУОРАТТААБЫ УОКУРУГУН
БАҕҤЫЛЫҔЫН СОЛБУЙААЧЧЫТА

РАСПОРЯЖЕНИЕ

ДЬАҤАЛ

от «01» сентября 2023г.

№ 1564р

**О проведении Общереспубликанского дня приема граждан
06 сентября 2023 года в городском округе «город Якутск»**

В соответствии с распоряжением Главы Республики Саха (Якутия) от 05 апреля 2017 года №307-РГ «О проведении Общереспубликанских дней приема граждан»:

1. Провести 06 сентября года с 14.00 до 18.00 часов в городском округе «город Якутск» Общереспубликанский день приема граждан.
2. Утвердить:
 - 2.1. список работников Окружной администрации города Якутска, ответственных за проведение Общереспубликанского дня приема граждан согласно приложению 1 к настоящему распоряжению;
 - 2.2. график приема граждан руководителями структурных подразделений Окружной администрации города Якутска согласно приложению 2 к настоящему распоряжению.
3. Департаменту цифрового развития Окружной администрации города Якутска (Лыткин С.Н.) опубликовать настоящее распоряжение в газете «Эхо столицы» и разместить на официальном сайте Окружной администрации города Якутска.
4. Контроль исполнения настоящего распоряжения оставляю за собой.

Заместитель главы

Н.Р. Степанова

Н.Р. Степанова

Приложение 1
к распоряжению
заместителя главы городского округа
«город Якутск»
от «01» сентября 2023 г. № 1564р

СПИСОК

**работников Окружной администрации города Якутска, ответственных
за проведение Общереспубликанского дня приема граждан**

**Вопросы программно-технического, информационного и
аналитического обеспечения**

Мыльников Владимир Михайлович – исполняющий обязанности директора Муниципального казенного учреждения городского округа «город Якутск» «Центр информационных технологий»;

Сергучев Лазарь Владиславович - начальник отдела технического обеспечения и бухгалтерского учета муниципального казенного учреждения городского округа «город Якутск» «Центр информационных технологий»

Вопросы организационного обеспечения

Чоту Ксения Прокопьевна – исполняющий обязанности начальника Управления обеспечения деятельности Окружной администрации города Якутска;

Иванова Кэскияна Анатольевна – главный специалист отдела по работе с обращениями граждан и организаций Муниципального казенного учреждения городского округа «город Якутск» «Центр информационных технологий»;

Кондакова Раиса Виссарионовна - главный специалист отдела по работе с обращениями граждан и организаций Муниципального казенного учреждения городского округа «город Якутск» «Центр информационных технологий».

Заместитель главы
по социальным вопросам
Окружной администрации
города Якутска

Н.Р. Степанова

Н.Р. Степанова

Приложение № 2
к распоряжению
Окружной администрации города Якутска
от «01» сентября 2023г. № 1564р

ГРАФИК

приема руководства Окружной администрации города Якутска
в Общереспубликанский день приема граждан 06 сентября 2023 года

№	ФИО	Должность	Время	Место проведения
1	Аржаков Владимир Владимирович	заместитель главы городского округа «город Якутск»	с 14ч 00 мин. до 18ч 00 мин.	г. Якутск, пр. Ленина, 15 каб. 508
2	Алексеев Антон Анатольевич	заместитель главы городского округа «город Якутск»	с 14ч 00 мин. до 18ч 00 мин.	г. Якутск, пр. Ленина, 15 каб. 501
3	Кардашевский Егор Ефимович	заместитель главы городского округа «город Якутск»	с 14ч 00 мин. до 18ч 00 мин.	г. Якутск, пр. Ленина, 15 каб. 501а
4	Гаврилев Георгий Игоревич	первый заместитель главы городского округа «город Якутск»	с 14ч 00 мин. до 18ч 00 мин.	г. Якутск, пр. Ленина, 15 каб. 508
5	Степанова Наталья Романовна	Заместитель главы городского округа «город Якутск»	с 14 ч 00 мин. до 18ч 00 мин.	г. Якутск, пр. Ленина, 15 каб. 506

Заместитель главы
по социальным вопросам
Окружной администрации
города Якутска

Н.Р. Степанова

Н.Р. Степанова

Приложение № 3
к распоряжению
заместителя главы городского округа
«город Якутск»
от «01» сентября 2023г. № 1564р

ГРАФИК

приема граждан руководителями структурных подразделений
Окружной администрации города Якутска
в Общереспубликанский день приема граждан 06 сентября 2023 года

№	ФИО	Должность	Время	Место проведения
1.	Амосов Владимир Владимирович	Руководитель МКУ «Служба эксплуатации городского хозяйства» городского округа «город Якутск»	с 14 час. 00 мин. до 18 час. 00 мин.	г. Якутск, ул. Гоголя, 1
2.	Гуляев Иван Михайлович	Начальник Департамента градостроительства и транспортной инфраструктуры Окружной администрации города Якутска	с 14 час. 00 мин. до 18 час. 00 мин.	г. Якутск, ул. Октябрьская, 20/1, 202 каб.
3.	Бурнашев Алексей Алексеевич	Начальник Департамента имущественных и земельных отношений Окружной администрации города Якутска	с 14 час. 00 мин. до 18 час. 00 мин.	г. Якутск, ул. пр. Ленина, д.15, 6 этаж, 612 каб.
4.	Варламов Алексей Михайлович	Руководитель МКУ «Главстрой» городского округа «город Якутск»	с 14 час. 00 мин. до 18 час. 00 мин.	г. Якутск, ул. Октябрьская 20/1 107 каб.
5.	Друзьянова Акулина Бориславовна	Руководитель МКУ «Агентство земельных отношений» городского округа «город Якутск»	с 14 час. 00 мин. до 18 час. 00 мин.	г. Якутск, ул. Октябрьская, 20/1, 303 каб.

6.	Лукин Александр Иванович	Начальник Управления муниципальных инспекций Окружной администрации города Якутска	с 14 час. 00 мин. до 18 час. 00 мин.	г. Якутск, Дзержинского 21
7.	Пак Евгения Олеговна	Руководитель МКУ «Департамент жилищных отношений» городского округа «город Якутск»	с 14 час. 00 мин. до 18 час. 00 мин.	г. Якутск, ул. Дзержинского, 21 каб. 36
8.	Петрова Мария Петровна	Начальник Управления образования Окружной администрации города Якутска	с 14 час. 00 мин. до 18 час. 00 мин.	г. Якутск, ул. Лермонтова 79
9.	Шомов Максим Александрович	Начальник Департамента ЖКХ и энергетики Окружной администрации города Якутска	с 14 час. 00 мин. до 18 час. 00 мин.	г. Якутск, ул. Гоголя 1
10.	Максимова Ольга Александровна	Руководитель Отдела опеки и попечительства Окружной администрации	с 14 час. 00 мин. до 18 час. 00 мин.	г. Якутск, 203 мкр., корпус 8
11.	Семенов Юрий Робертович	Руководитель МКУ «Управа Центрального округа» городского округа «город Якутск»	с 14 час. 00 мин. до 18 час. 00 мин.	г. Якутск, ул. Ярославского, 17 каб.1
12.	Попов Петр Васильевич	Руководитель МКУ «Управа Автодорожного округа» городского округа «город Якутск»	с 14 час. 00 мин. до 18 час. 00 мин.	г. Якутск, ул. Автодорожная 11
13.	Романов Валентин Афанасьевич	Руководитель МКУ «Управа Губинского округа» городского округа «город Якутск»	с 14 час. 00 мин. до 18 час. 00 мин.	г. Якутск, ул. Богатырева, 11
14.	Пинигин Василий Егорович	Руководитель МКУ «Управа Строительного округа» городского округа «город Якутск»	с 14 час. 00 мин. до 18 час. 00 мин.	г. Якутск, ул. Клары Цеткин, 2

15.	Сидоренко Евгений Васильевич	Руководитель МКУ «Управа Гагаринского округа» городского округа «город Якутск»	с 14 час. 00 мин. до 18 час. 00 мин.	г. Якутск, ул. Можайского, 13/31
16.	Слепов Владимир Владимирович	Руководитель МКУ «Управа Сайсарского округа» городского округа «город Якутск»	с 14 час. 00 мин. до 18 час. 00 мин.	г. Якутск, ул. Винокурова, 21 каб.1
17.	Иванов Семен Юрьевич	Врио руководителя МКУ «Управа Промышленного округа» городского округа «город Якутск»	с 14 час. 00 мин. до 18 час. 00 мин.	г. Якутск, ул. 50 лет Советской Армии, 23
18.	Эверстов Валентин Тимофеевич	Руководитель МКУ «Управа Октябрьского округа» городского округа «город Якутск»	с 14 час. 00 мин. до 18 час. 00 мин.	г. Якутск, ул. пр. Ленина, 46
19.	Жилина Виктория Ивановна	Руководитель Управления администрации микрорайона Кангалассы Окружной администрации города Якутска	с 14 час. 00 мин. до 18 час. 00 мин.	мкр. Кангалассы, ул. 26 Партсъезда, 5
20.	Ксенофонтов Николай Анатольевич	Руководитель Управления администрации микрорайона Марха Окружной администрации города Якутска	с 14 час. 00 мин. до 18 час. 00 мин.	мкр. Марха, ул. Олега Кошова, д.67а
21.	Негноров Иван Юрьевич	Руководитель Управления администрации села Пригородное Окружной администрации города Якутска	с 14 час. 00 мин. до 18 час. 00 мин.	с. Пригородный, ул. Совхозная, 27 каб. 27
22.	Паламчыка Виктория Константиновна	Руководитель Управления администрации села Табага Окружной администрации города Якутска	с 14 час. 00 мин. до 18 час. 00 мин.	с. Табага, ул. Комсомольская, 20/2

23	Пермяков Евгений Петрович	Руководитель Управления администрации Хатасского наслега Окружной администрации города Якутска	с 14 час. 00 мин. до 18 час. 00 мин.	с. Хатассы, ул. Союзная, 34/2
24	Попов Егор Гаврильевич	Руководитель Управления администрации Тулагино-Кильдямского наслега Окружной администрации города Якутска	с 14 час. 00 мин. до 18 час. 00 мин.	Тулагино-Кильдямский наслег, ул. Первомайская, 4
25	Спиридонов Сергей Афанасьевич	Руководитель Управления администрации микрорайона Маган Окружной администрации города Якутска	с 14 час. 00 мин. до 18 час. 00 мин.	с. Маган, ул. Кирова, 1

Заместитель главы
по социальным вопросам
Окружной администрации
города Якутска



Н.Р. Степанова

ОКРУЖНАЯ АДМИНИСТРАЦИЯ
ГОРОДА ЯКУТСКА



ДЬОКУУСКОЙ КУОРАТ
УОКУРУГУН ДЬАҔАЛТА

РАСПОРЯЖЕНИЕ

ДЬАҔАЛ

от «01» сентября 2023 г.

№ 1565р

О внесении изменений в распоряжение Окружной администрации города Якутска от 18 октября 2016 года № 1725р «Об утверждении схемы движения городских маршрутов регулярных перевозок в городском округе «город Якутск»

На основании Федерального закона от 06 октября 2003 года № 131-ФЗ «Об общих принципах организации местного самоуправления в Российской Федерации», Федерального закона от 13 июля 2015 года № 220-ФЗ «Об организации регулярных перевозок пассажиров и багажа автомобильным транспортом и городским наземным электрическим транспортом в Российской Федерации и о внесении изменений в отдельные законодательные акты Российской Федерации», и в целях улучшения транспортного обслуживания на территории городского округа «город Якутск»:

1. Внести в распоряжение Окружной администрации города Якутска от 18 октября 2016 года № 1725р «Об утверждении схемы движения городских маршрутов регулярных перевозок в городском округе «город Якутск» изменения, абзац тринадцатый пункта 1 изложить в следующей редакции:

«Маршрут № 17 с конечной остановки «Институт Мерзлотоведения» Сергеляхское шоссе - улица Красильникова - улица Автодорожная - улица Ксенофонта Уткина - улица Автодорожная - улица Ойунского - улица Поляркова - улица Богатырева - улица Хабарова - набережная Романа Дмитриева - 202-й микрорайон - улица Ларионова - улица Суоруна Омоллоона - улица Чиряева - проспект Ленина - улица Кулаковского - улица Дежнева - улица Автодорожная - улица Ксенофонта Уткина - улица Автодорожная - улица Красильникова - Сергеляхское шоссе до конечной остановки «Институт Мерзлотоведения».

2. Обществу с ограниченной ответственностью «Сервис-авто» (Иванов С.С.) обеспечить с 01 сентября 2023 года движение городского автобусного маршрута № 17 в обоих направлениях согласно настоящему распоряжению.

3. Департаменту цифрового развития (Лыткин С.Н.) опубликовать настоящее постановление в газете «Эхо столицы» и разместить на официальном сайте Окружной администрации города Якутска yakutskcity.ru.

4. Контроль исполнения настоящего распоряжения возложить на заместителя главы городского округа «город Якутск» Алексеенко А.А.

Глава



Е.Н. Григорьев

Извещение о предварительном согласовании предоставления земельного участка

1.	информация о возможности предоставления земельного участка с указанием целей этого предоставления;	Окружная администрация города Якутска в соответствии со статьями 11 и 39.18 Земельного кодекса Российской Федерации извещает о приеме заявлений о возможном предоставлении земельного участка из земель населенных пунктов в собственность, с видом разрешенного использования – для индивидуального жилищного строительства
2.	информация о праве граждан или крестьянских (фермерских) хозяйств, заинтересованных в предоставлении земельного участка для указанных в пункте 1 статьи 39.18 ЗК РФ целей, в течение тридцати дней соответственно со дня опубликования и размещения извещения подавать заявления о намерении участвовать в аукционе по продаже такого земельного участка;	граждане, заинтересованные в предоставлении земельного участка, для индивидуального жилищного строительства, вправе обратиться с заявлением о намерении участвовать в аукционе по заключению договора купли-продажи земельного участка.
3.	адрес и способ подачи заявлений;	-почтовым отправлением в адрес Департамента имущественных и земельных отношений Окружной администрации города Якутск по адресу: г. Якутск, пр. Ленина, д. 15, каб. 612, либо Октябрьская, д. 20/1, окно №2; - нарочно на 1 этаже Окружной администрации города Якутска в ящик Департамента имущественных и земельных отношений по адресу: г. Якутск, пр. Ленина, д. 15, ящик приема заявлений.
4.	дата окончания приема заявлений;	06.10.2023 года в 10:00 по местному времени
5.	адрес или иное описание местоположения земельного участка;	земельный участок расположен по адресу: Республика Саха (Якутия), г. Якутск, с. Кильдямы, ул. Труда, условный номер «2.1:84»
6.	кадастровый номер и площадь земельного участка в соответствии с данными государственного кадастра недвижимости, за исключением случаев, если испрашиваемый земельный участок предстоит образовать;	-
7.	площадь земельного участка в соответствии с проектом межевания территории или со схемой расположения земельного участка, если подано заявление о предоставлении земельного участка, который предстоит образовать;	1232 кв.м.
8.	реквизиты решения об утверждении проекта межевания территории в случае, если образование земельного участка предстоит в соответствии с утвержденным проектом межевания территории, условный номер испрашиваемого земельного участка, а также адрес сайта в информационно-телекоммуникационной сети "Интернет", на котором размещен утвержденный проект.	в соответствии со сведениями о земельном участке из проекта межевания территории с. Кильдямы Тулагино-Кильдямского наслега, утвержденным распоряжением Окружной администрации города Якутска от 22 ноября 2017 года № 1960р «внесении изменений в проект планировки и проект межевания территории с.Кильдямы Тулагино-Кильдямского наслега городского округа «город Якутск» от 29 августа 2023 года
9.	адрес и время приема граждан для ознакомления со схемой расположения земельного участка, в соответствии с которой предстоит образовать земельный участок, если данная схема представлена на бумажном носителе.	Для получения подробной информации можно связаться по номеру отдела муниципальных услуг МКУ «Агентство земельных отношений» ГО «город Якутск»: 8 (4112) 32-64-80, либо по номеру отдела образования земельных участков: 8 (4112) 32-64-79